

Ibanez

PENTATONE

GATE

OWNER'S MANUAL

- DEUTSCH / BEDIENUNGSANLEITUNG
 - FRANÇAIS / MANUEL DE L'UTILISATEUR
 - ESPAÑOL / MANUAL DEL USUARIO
 - ITALIANO / MANUALE D'ISTRUZIONI
 - NEDERLANDS / GEBRUIKERSHANDLEIDING
 - РУССКИЙ / РУКОВОДСТВО ПОЛЬЗОВАТЕЛЯ
 - POLSKI / INSTRUKCJA OBSŁUGI
 - PORTUGUÊS / MANUAL DO PROPRIETÁRIO
- <https://www.ibanez.com/world/support/manual/>



- ENGLISH / OWNER'S MANUAL
 - 日本語 / 取扱説明書
 - 中国語 / 用户手册
- <http://www.hoshinogakki.co.jp/pdf/ibanez/manual/en/electronics/PTGATE.pdf>
- <http://www.hoshinogakki.co.jp/pdf/ibanez/manual/cn/electronics/PTGATE.pdf>



ENGLISH

Before using this device, be sure to read this manual thoroughly for safe use of it. After that, keep this manual in a safe place and read it whenever necessary.

Safety Precautions === Be sure to observe the following precautions ===

In order to use this device properly, the contents to be observed are explained, classified as follows.

■ The severities of the injury and damage due to incorrect usage by ignoring the written contents are explained by the following classified indications.

- ⚠ **Warnings** Indicates a potentially hazardous situation which, if not avoided, will result in death or serious injury.
- ⚠ **Cautions** Indicates a potentially hazardous situation which, if not avoided, will result in injury or property damage.

■ The contents to be observed are explained, being classified by the following pictograms.

ⓘ ... This pictogram shows a compulsory action, something that you must do.

⊘ ⊘ ⊘ ... This pictogram shows a prohibition, something that you must not do.

⚠ ... This pictogram shows a notice, something that you need to be alerted to.

Warnings

- ⊘ Never disassemble or modify the device.
 - ⚠ In case of an abnormality such as smoke, burning smell or abnormal sound, immediately stop using the device.
 - ⓘ Immediately unplug the AC adapter from the outlet.
 - ⊘ Do not operate with wet hands.
- <<A short circuit or an electric shock may occur.>>

Cautions

- ⚠ Be sure to use the specified AC adapter.
- <<Using an unspecified AC adapter may cause a fire or an electric shock.>>
- ⊘ Do not store or use the device in places such as a bath or outdoors where water splashes. Also do not use it in places of high humidity, places with a lot of dust, or at high temperatures.
- <<A fire, an electric shock or a failure may occur.>>
- ⊘ Do not store in places of excessive vibrations.
- <<It may cause a failure.>>
- ⓘ When not in use for a long time, be sure to unplug the AC adapter from the outlet for safety.
- <<A fire may occur.>>
- ⊘ Do not apply excess force, drop nor give strong physical impact.
- <<A failure or injury may occur.>>
- ⊘ Do not use thinner, alcohol, and the like for cleaning.
- <<It may cause a failure.>>

==== Observe the following instructions with a product that uses a battery =====

Warnings

- ⓘ Do not throw a battery into a fire.
- <<A burst, heat generation and a fire may occur.>>

Cautions

- ⓘ Mount a battery with its polarities +/- set correctly.
- <<It may cause a failure.>>
- ⓘ Remove the battery when not in use for a long time.
- <<Liquid leak may cause a failure.>>

CE HOSHINO GAKKI CO., LTD.
No.22, 3-Chome, Shumoku-Cho,
Higashi-Ku, Nagoya, Aichi, JAPAN



SPECIFICATIONS

Input Impedance	Connection example 1	GUITER IN: 200k ohms
	Connection example 2, 3	GUITER IN: 270k ohms GATE IN: 460k ohms
Output Impedance	1k ohms	
Maximum Output Level	+15.3 dBu	
Power Supply	One 9 volt battery (006P) or external AC adapter (Use DC9V ⊕ ⊖)	
Required Current	45 mA@9V	
Size [mm]	70 (W) x 116 (D) x 63 (H)	
Size [inch]	2.8 (W) x 4.6 (D) x 2.5 (H)	
Weight	455g, 1lbs (Including Battery)	

SYSTEM BLOCK DIAGRAM

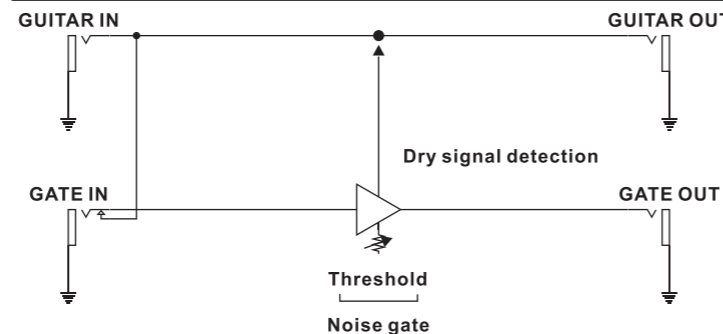

CHANGING THE BATTERY

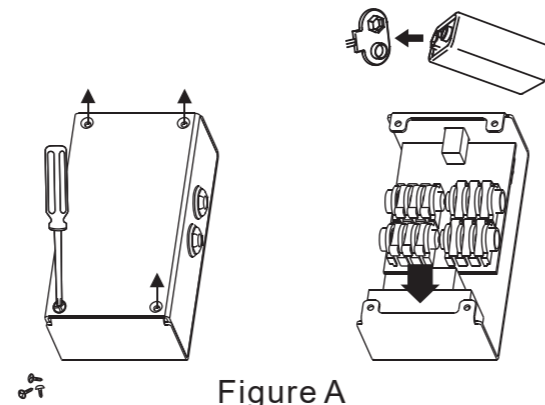
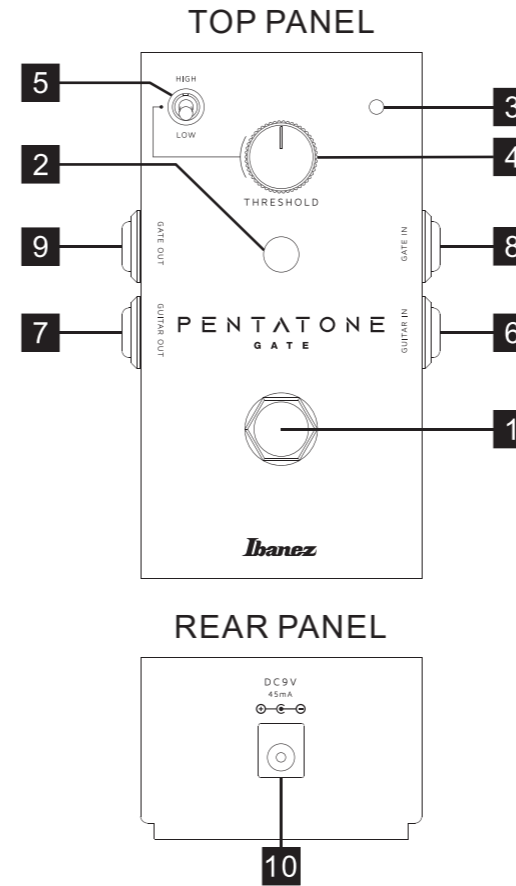

Figure A

- Replace the battery with a 006P 9 volt battery ONLY.
- When opening the rear panel for battery replacement, make sure the AC adapter is not connected. When the rear panel is opened, PCB (green board on which parts are soldered) appears. Do not touch this board with a conductor such as metal or it may cause damage to the equipment or electric shock.
 1. Remove the four screws of the rear panel with a Phillips-head screwdriver.
 2. Connect the new battery and place it in the case. (See Figure A)
- Unplug the instrument when not in use to prolong the battery life.
- When battery power is running low, LEDs on the top panel gets dim or does not light. Replace the battery.

OPERATION



- 1 On/off switch:** Turns the NOISE GATE function on/off.
- 2 Indicator red:** Red LED lights up when the NOISE GATE is turned on.
- 3 Indicator green:** Green LED will light up when the gate is working.
- 4 THRESHOLD:** Controls the threshold level that engages the mute circuitry. This sets the limit for when the gate will take effect and start to decrease or mute the signal. Turning the knob clockwise increases the threshold, which means the signal will be muted faster.
- 5 THRESHOLD mode:** Switches the range, HIGH or LOW. HIGH activates the mute circuitry at an earlier time.
- 6 GUITAR IN:** Connects an instrument, such as a guitar or the output of another device via a shielded cable. Plugging into this jack automatically puts power to the unit.
- 7 GUITAR OUT:** Sends the input signal. Connect to the input of an amplifier or another device via a shielded cable.
- 8 GATE IN:** Connect right after a device to which you'd like to add the noise gate circuitry, such as a preamp in of an amplifier or a distortion pedal. Refer to the connection examples. (See Figure B)
- 9 GATE OUT:** Sends the gated signal. Connect to an amplifier or another device via a shielded cable.
- 10 EXT DC input:** Be sure to use a center negative external DC 9V power supply. (AC/DC adapter etc.) When using this jack, the internal battery is switched off.

CONNECTION EXAMPLE

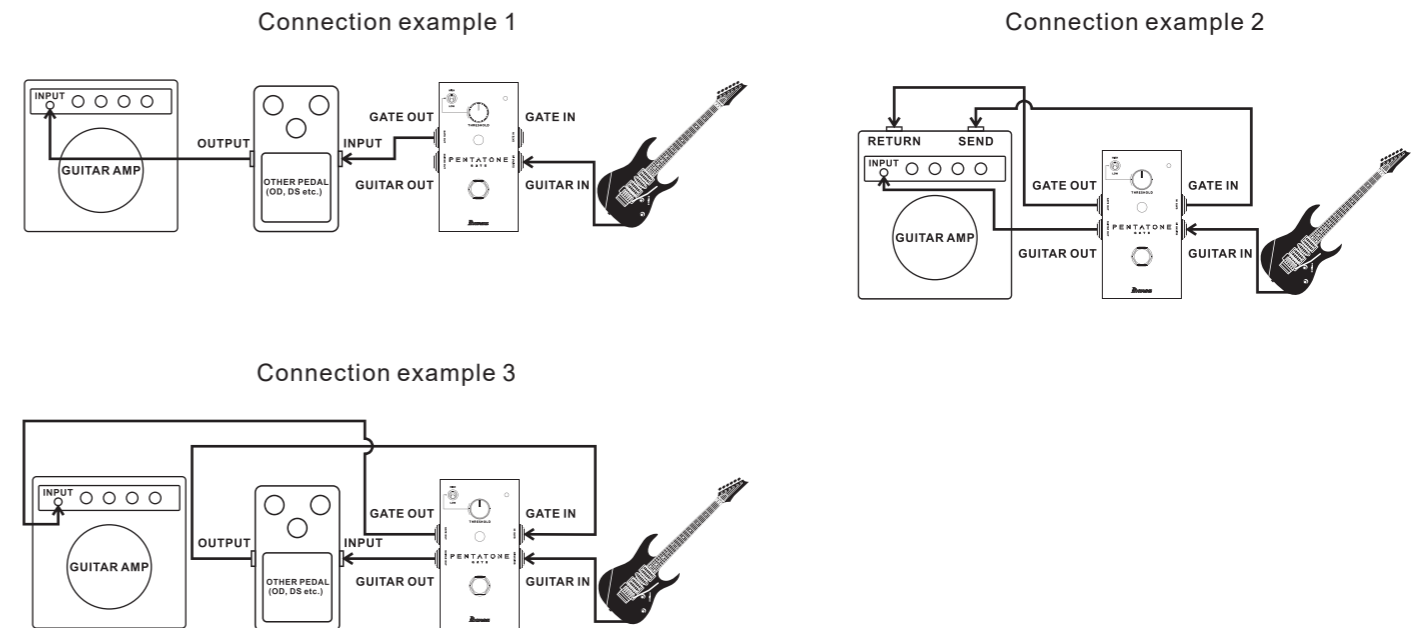

Figure B

Ibanez

PENTATONE

GATE

取扱説明書

日本語

機器を安全にご使用いただくため、ご使用前にこの取扱説明書を必ずお読みください。そのあとは大切に保管し、必要になったときにお読みください。

安全上のご注意 == 必ずお守りください ==

機器を正しくご使用いただくために、必ずお守りいただくことを次のように区分して説明しています。
 ■ 表示内容を無視して誤った使い方をしたときに生じる危害や損害の程度を次の表示で区分して説明しています。

警告 この表示の欄は、「人が死亡または重傷を負う可能性が想定される」内容を示しています。
注意 この表示の欄は、「傷害を負う可能性または物的損害が発生する可能性が想定される」内容を示しています。

■ お守りいただく内容の種類を、次の絵表示で区分して説明しています。
 ● …この絵表示は、必ず実行していただく「強制」の内容を示しています。
 ○ ● …この絵表示は、してはいけない「禁止」の内容を示しています。
 ▲ …この絵表示は、気をつけていただきたい「注意喚起」の内容を示しています。

警告

- 機器を絶対に分解・改造しないでください。
- ▲ 煙が出たり、異臭や異音がある場合、直ちに機器の使用を中止してください。
- 直ちにコンセントから AC アダプターを抜いてください。
- 水滴のついた手で操作をしないでください。
《ショート・感電の恐れがあります。》

注意

- ▲ 必ず指定の AC アダプターをご使用ください。
《指定以外の AC アダプターを使用すると火災、感電の原因になることがあります。》
- 風呂場や屋外など水のかかる所、湿度が高いところ、ほこりの多い所、温度の高い所では保管や使用をしないでください。
《火災・感電や故障の原因になることがあります。》
- 振動の多い場所で保管しないでください。
《故障の原因になります。》
- 長期間機器を使用しないときは、安全のため、必ず AC アダプターをコンセントから抜いてください。
《火災の原因になることがあります。》
- 本体に無理な力を加えたり、落としたり、強くぶつけないでください。
《故障・けがの原因になります。》
- お手入れにはシンナー・アルコール類は使用しない。
《故障の原因になります。》

==== 電池を使用する商品のみ、以下の指示を必ずお守りください =====

警告

- 電池を火の中に入れてください。
《破裂・発熱・発火の恐れがあります。》

注意

- 電池は +/- を正しく装着する。
《故障の原因になります。》
- 電池は長時間使用しないときは外す。
《漏液等で故障の原因になります。》

主な仕様

Input Impedance	Connection example 1	GUITER IN: 200k ohms
	Connection example 2, 3	GUITER IN: 270k ohms GATE IN: 460k ohms
Output Impedance	1k ohms	
Maximum Output Level	+15.3 dBu	
Power Supply	One 9 volt battery (006P) or external AC adapter (Use DC9V ⊕ ⊖)	
Required Current	45 mA@9V	
Size [mm]	70 (W) x 116 (D) x 63 (H)	
Size [inch]	2.8 (W) x 4.6 (D) x 2.5 (H)	
Weight	455g, 1lbs (Including Battery)	

システムブロック図

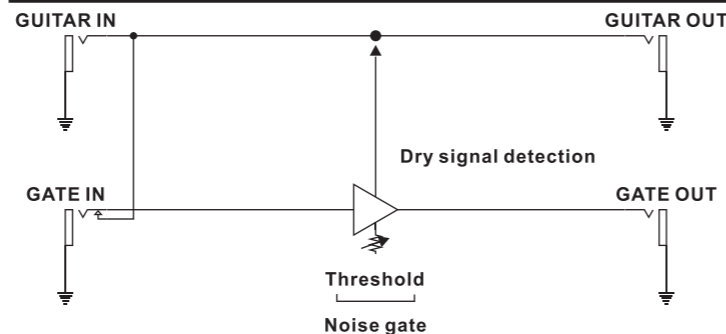

電池交換

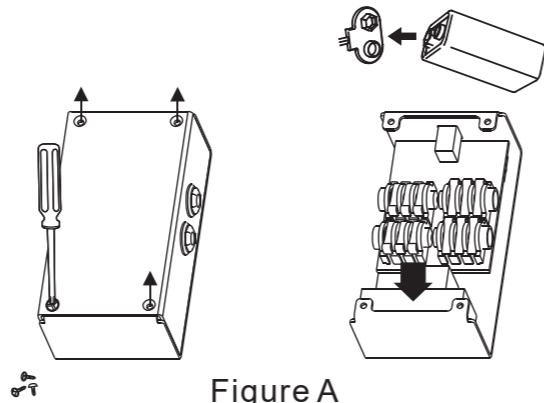

- 006P 型 9V 電池 1 本をお使いください。
 ● 電池交換のため裏蓋を開けるときは AC アダプターが接続されていないことを必ずご確認ください。また、裏蓋を開けた際、PCB (部品が半田付けされている緑色の板) に金属など電気が導通するものを接触させないようにしてください。機器の破損や感電する恐れがあります。
 1. 本体の裏蓋を取り付けてある 4 本のビスを、+ ドライバーで取りはずします。
 2. 電池にスナップを接続し、ケース (Figure A 参照) に納めます。
 ● 電池を長持ちさせるため、使用しない時はインプット・ジャックからプラグを抜いておいてください。
 ● 電池が消耗すると、トップパネルの LED が暗くなったり、点灯しない場合があります。早めに電池交換をしてください。

操作説明

- 1 オン/オフスイッチ: ノイズ・ゲート機能のオン/オフを切り替えます。
- 2 赤色 LED インジケーター: ノイズ・ゲート機能がオンの時に赤色 LED が点灯します。
- 3 緑色 LED インジケーター: ゲートが作動しているときは緑色 LED が点灯します。
- 4 スレッシュホールド: ミュート回路を動作させるスレッシュホールド・レベルを調節します。このノイズ・ゲート回路は、入力信号のレベルがどの程度小さくなったかを検知し、ゲート・アウト・ジャックの直前で出力信号をミュートします。時計回りに回すと、スレッシュホールドが高くなります。つまり、信号が早くミュートされます。
- 5 スレッシュホールドモード: スレッシュホールドの範囲を切り替えます。High モードは Low モードよりも、早いタイミングでミュート回路が作動し、より強くゲートを掛けられます。
- 6 ギターイン: ギター等の楽器や、他のエフェクターのアウトとシールド・ケーブルで接続します。プラグを挿すと電源が供給されます。
- 7 ギターアウト: 入力信号を出力します。アンプや他のエフェクターのインプットにシールド・ケーブルで接続します。
- 8 ゲートイン: アンプのプリアンプやディストーション・ペダルなど、ミュート回路を動作させたい機器の直後に接続します。接続例を参考にしてください。(Figure B 参照)
- 9 ゲートアウト: ゲートを通して信号を出力します。アンプや他のエフェクターをシールドケーブルで接続します。
- 10 DC ジャック: 電源は必ずセンターマイナスの外部 DC 9V 電源を使用してください。(AC/DC アダプターなど)
このジャックの使用時、内部の電池はオフになります。

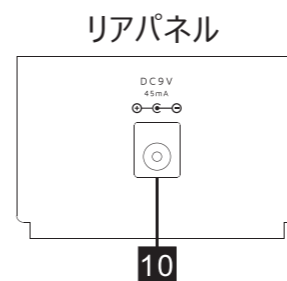
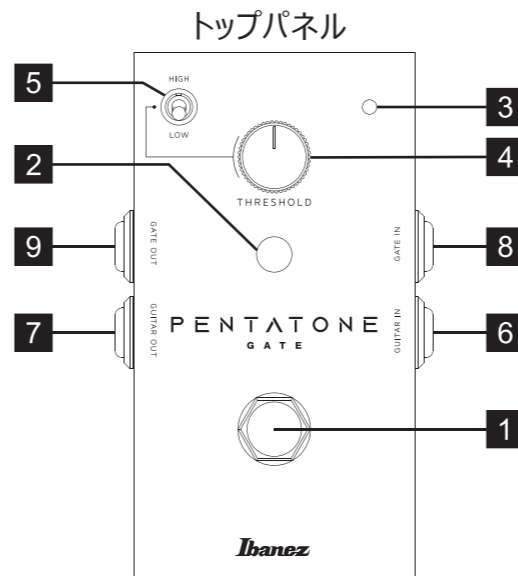

接続例

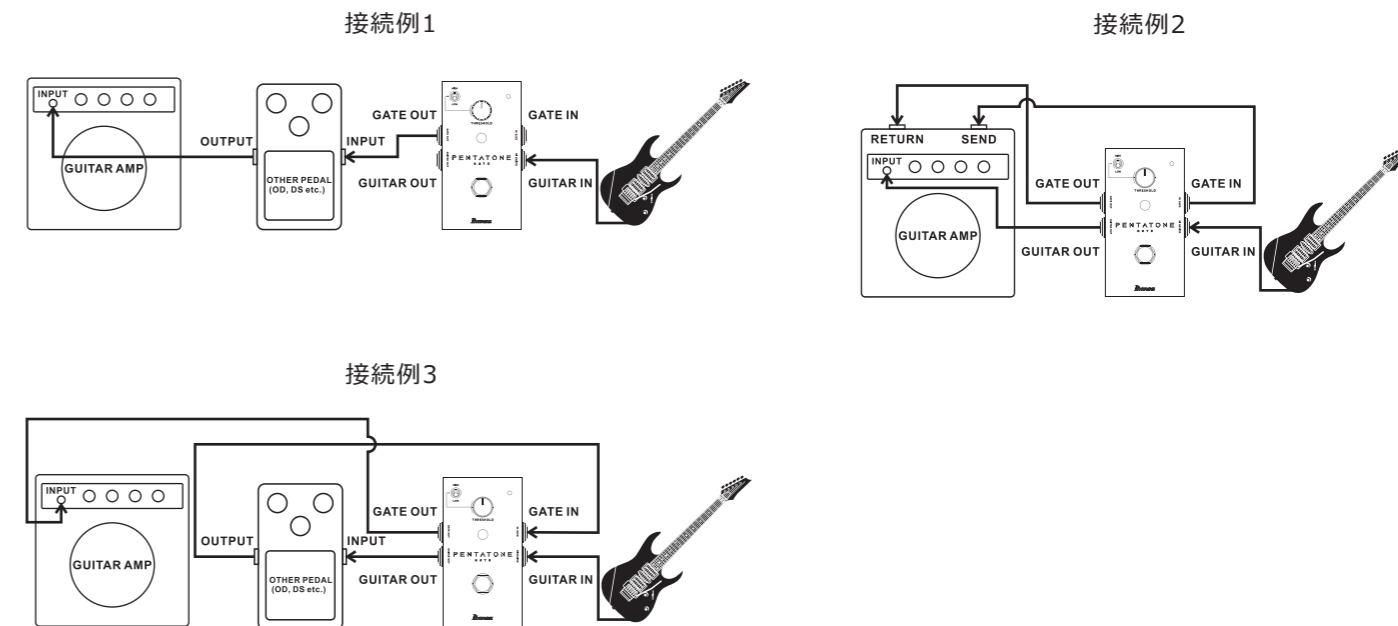

Figure B